

橋梁点検車

オーバーフェンス作業車

高架側面や橋梁下面に回り込み、無足場での作業を実現。



SF-44A

外形図 / SF-44A

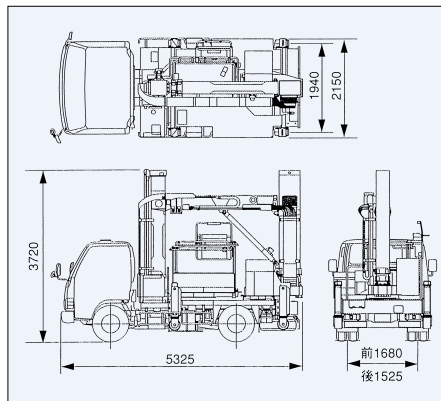

作業範囲図

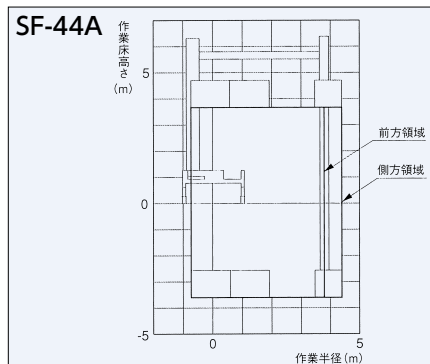

外形図 / SF-75A

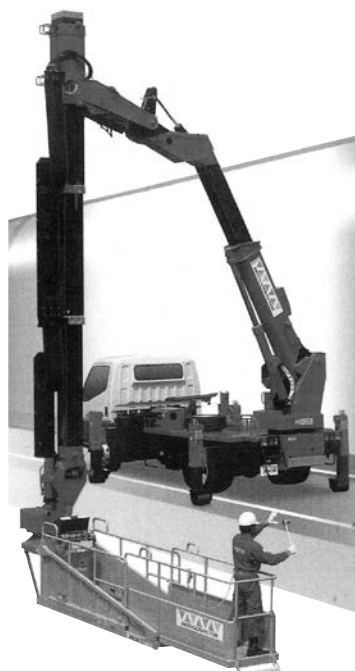
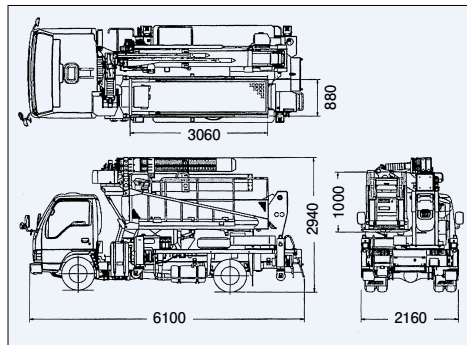
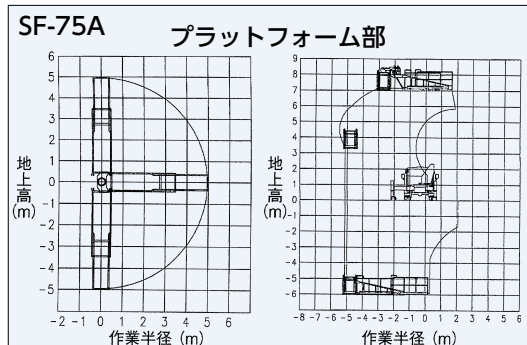

SF-75A

仕様

項目	型式	SF-44A	SF-75A	BT-100	BT-110	BT-200
メーカー		アイチ		タダノ		
寸法	最大地上高さ (mm)	3700	7200	6600	6800	7000
	最大地下深さ (mm)	3500	6000	5900	7300	5400
	最大作業半径 (mm)	4300	6200	5400(デッキ90°旋回時)	5600(デッキ90°旋回時)	5100(デッキ90°旋回時)
	最大積載荷重 (kg)	250 (又は2名)	200 (又は2名)	200 (又は2名)	200	200
	首振り角度 (度)	0~左95	左90~右90	110° (格納位置基準から右)	110° (格納位置基準から右)	90° (格納位置基準から右)
	全伸内寸法 (幅×奥行き×高さ) (mm)	770×2590×980	750×4560×1000	920×4500×960	880×4500×1000	—
	全縮内寸法 (幅×奥行き×高さ) (mm)	770×1330×980	880×3060×1000	920×2570×960	910×2500×1000	850×3000×900
ブーム	方式	垂直・水平伸縮方式		2段油圧伸縮式		2段油圧伸縮式
	第1ブーム長さ (mm)	1600~4160		3060~5110		3060~5110
	第2ブーム長さ (mm)	2430~4310		3185~5360		—
	第3ブーム長さ (mm)	1860~6600		—		—
	旋回角度 (度)	前方より左右各95		左105~右80		左105~右70
その他	架装シャーシ (ton)	3.5		3.5		3.5
	作業速度 (ブーム伸縮) (sec/str)	ジャッキ : 張出幅1940mm : ストローク345mm	アウトリガー張幅 左側980mm~2090mm 右側980mm~2220mm	アウトリガー	アウトリガー	アウトリガー
		第1/40・第2/30・第3/80		フロント: 最大張出幅3350mm(タイヤ中心) : 中間張出幅2950mm(タイヤ中心) リア : 最大張出幅3170mm(タイヤ中心)	フロント: 最大張出幅3160mm(タイヤ中心) : 中間張出幅3160mm(タイヤ中心) リア : 最大張出幅3430mm(タイヤ中心) 左1840mm右1590mm : 中間張出幅3230mm(タイヤ中心) 左1640mm右1590mm	フロント: 最大張出幅2740mm(タイヤ中心) : 中間2張出幅2540mm(タイヤ中心) : 中間1張出幅2060mm(タイヤ中心) リア : 最大張出幅2810mm(タイヤ中心) : 中間2張出幅2610mm(タイヤ中心) : 中間1張出幅2130mm(タイヤ中心)
作業速度 (ブーム伸縮) 20sec/str	ブーム伸ばし速度 2.05m/25s	ブーム伸ばし速度 2.175m/20s	ブーム伸ばし速度 4.71m/30s			