

トラック架装タイプ

屈伸式スカイマスター

最大地上高 **12.6m ~ 25.5m**



作業範囲図

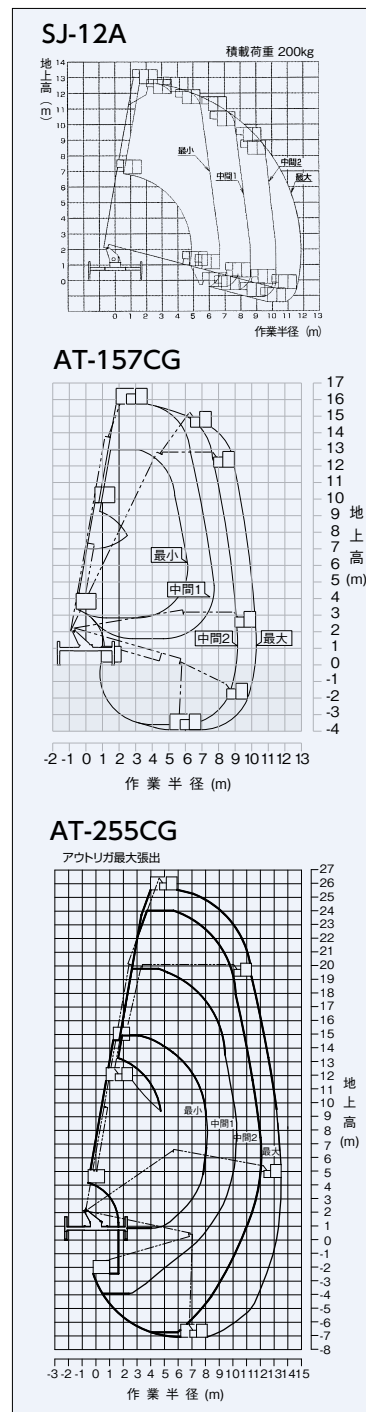

仕様

項目	型式	12.6M	15.7M	25.5M
		SJ-12A	AT-157CG	AT-255CG
メーカー		アイチ	タダノ	
バケット	積載荷重 (kgf)	200	200	200
	最大地上高 (m)	12.6	15.7	25.5
	最大作業半径 (m)	11.8	10.2	13.5
	内側寸法 (m)	1.0×0.7×0.9	0.7×1.2×0.95	0.7×1.2×0.95
	首振り角度 (度)	左100～右100	左95～右95	左93～右93
車両寸法(全長×全幅×全高) (mm)	5947×1880×3080	5650×1880×3130	7960×2170×3510	
ブーム 起伏角度 (度)	-50～80	-16～80	-12～80	
アウトリガ	張幅 (mm)	1710～3350	1670～3300	1940～4400
	アウトリガストローク (mm)	820	815	1230
	ジャッキストローク (mm)	495	533	609
架装シャーシ (tonクラス)	2.75～3.0	3.0	4.0	

- 1 i-Construction 対応機械
- 2 油圧ハイブ レータ仕様機
- 3 蓄電池・自走式 リサイクル機種
- 4 整地機械・ 不整地運搬車
- 5 道路機械
- 6 高所作業車
- 7 荷役機械・ 揚重機器
- 8 レンタカー・ 特殊車両
- 9 発電機・ 溶接機
- 10 照明機器
- 11 コンプレッサー エアーツール
- 12 水中作業機・ 水処理機
- 13 コンクリート 関連機器
- 14 シーズン品
- 15 小型汎用機・ 清掃・換気機
- 16 測量機器・ 保安機材
- 17 トンネル用機械・ ダム用機械
- 18 ハウス・トイレ 備品関連
- 19 植樹・伐木・草刈り 関連の業務・ 運搬の資機材