

ミニホイールローダ

バケット容量 0.28 m³～ 0.40 m³



WA30-6

■ 外形図 /WA20-2E

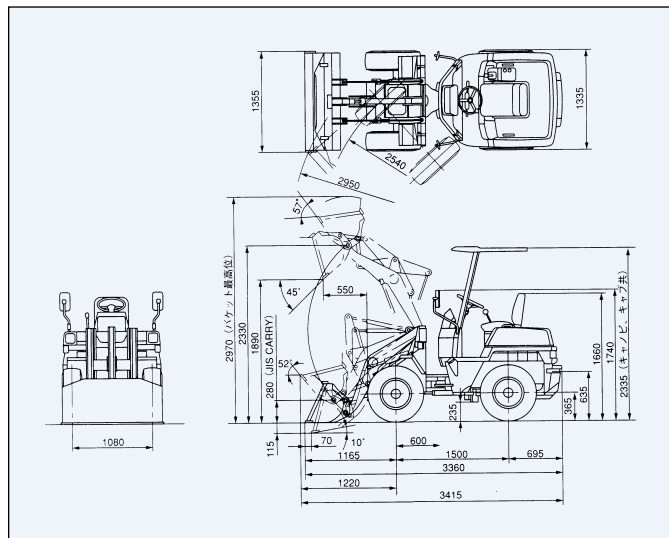

■ 外形図 /WA30-6

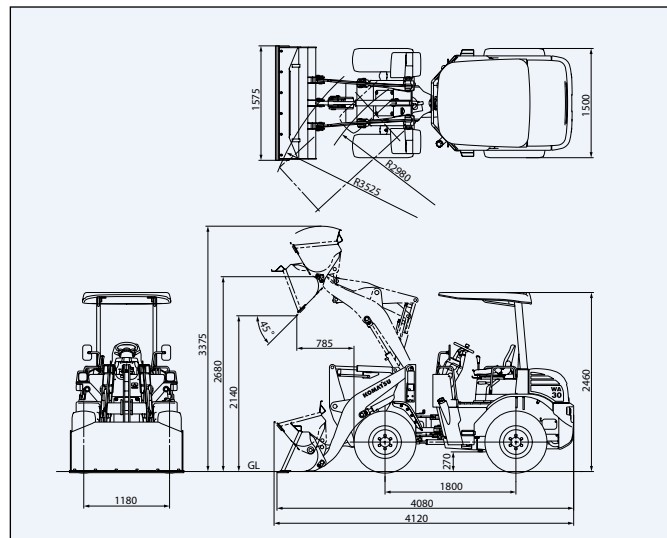

■ ダンプクリアランス・リーチ

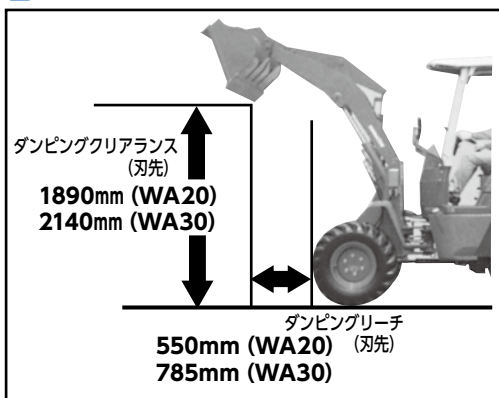

■ 仕様

バケット容量	0.28m ³	0.40m ³
型式	WA20-2E	WA30-6
メーカー	コマツ	
運転質量 (kg)	1755	2775
ENG定格出力 (kW(PS)/rpm)	16.2 (22)/2450	22.6 (30.7)/2500
ENG総行程容積 (ℓ(cc))	1.204 (1204)	1.642 (1642)
常用荷重 (kN (kgf))	4.41 (450)	6.3 (640)
走行速度 (km/h)	0~15	0~15
アーティキュレート角 (度)	42	42.5
最小旋回半径 (最外輪中心) (mm)	2540	2980
最大掘起力 (kN (kgf))	22.5 (2290)	26.5(2700)
走行駆動方式	HST (無段変速)	HST (無段変速)
常用ブレーキ形式	密閉湿式多板ディスク	密閉湿式多板ディスク
タイヤサイズ (前後輪共)	10-16.5-4PR	12.5/70-16-6PR
燃料量 (ℓ(種類))	25 (軽油)	50 (軽油)
バケット幅 (mm)	1355	1575
ダンピングクリアランス (mm)	1890	2140
ダンピングリーチ (mm)	550	785