

ミニショベル

標準バケット容量 **0.066 m³** (旧 JIS 0.06 m³)



PC20MR-3



PC20UU-3

■ 作業範囲図 (後方小旋回)

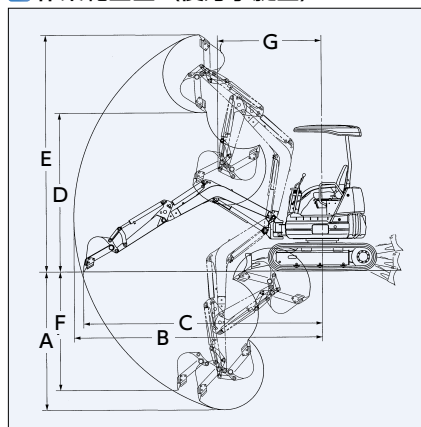

■ 作業範囲図 (超小旋回)

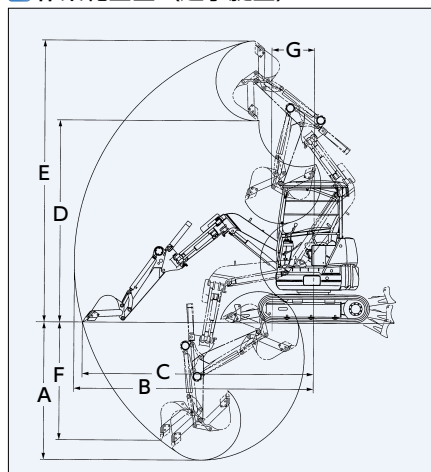

■ 平面外形図

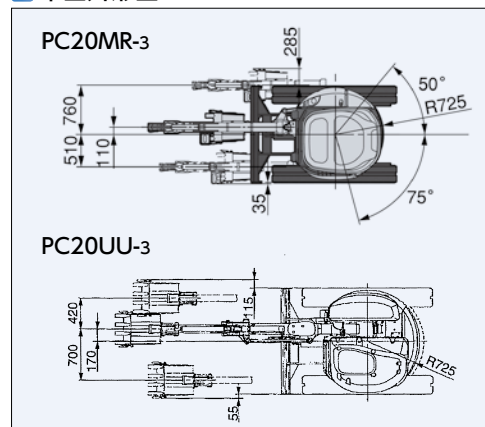

■ 仕様

項目	型式	後方小旋回		超小旋回
		PC20MR-3	U-20-3S	PC20UU-3
メーカー		コマツ	クボタ	コマツ
バケット容量<標準> (旧JIS) (m ³)		0.066 (0.06)	0.066 (0.06)	0.066 (0.06)
機械質量 (kg)		1970	1980	1960
機体質量 (kg)		1510	1550	1480
バケット幅<サイドカッター含む> (mm)		430(500)	400(450)	430(500)
掘削性能	A 最大掘削深さ (mm)	2280	2320	2250
	B 最大掘削半径 (mm)	4150	4140	3750
	C 最大床面掘削半径 (mm)	4000	—	3655
	D 最大ダンプ高さ (mm)	2720	2700	3330
	E 最大掘削高さ (mm)	4000	4070	4430
	F 最大垂直掘削深さ (mm)	1860	1900	1950
	G スイング時作業機最小旋回半径 (mm)	1450	1690	725
性能	走行速度 (km/h)	2.8 (高速4.6)	2.2 (高速4.2)	2.4 (高速4.8)
	ブーム旋回角度 (度)	左75・右50	—	—
	バケットオフセット量 (mm)	左510・右760	—	左700・右420
	登坂能力 (度)	30	30	30
	接地圧 (kPa (kgf/cm ²))	24.6 (0.25)	25 (0.25)	24.5 (0.25)
	ENG総行程容積 (総排気量) (ℓ (cc))	1.115 (1115)	1.123 (1123)	1.006 (1006)
	ENG定格出力 (kW (PS) /rpm)	15.5 (21) /2500	14.0 (19) /2200	14.0 (19) /2600
寸法	排土板ブレード 幅×高さ (mm)	1450×300	1400×292	1450×300
	燃料量 (ℓ (種類))	28 (軽油)	28 (軽油)	25 (軽油)
	輸送時全長 (mm)	3750	3845	3650
	全幅 (mm)	1450	1400	1450
	輸送時全高 (mm)	2520	2250	2295
	後端旋回半径 (mm)	725/800	710/760	725
	クローラ全長 (mm)	1880	1860	1895
クローラ中心距離 (mm)	1200	1150	1200	

※上記仕様はキャンピ仕様