

ダム用機械

垂直振動ローラ・章動ローラ



SD451

■ 垂直振動ローラ

コンクリートダムの転圧専用機として開発された垂直振動ローラ。深層部まで効率良く締固めます。

■ 章動ローラ

ウレタンコーティングロールで、コンクリート転圧時にモルタルがロール表面に付着せず、きれいに仕上がります。

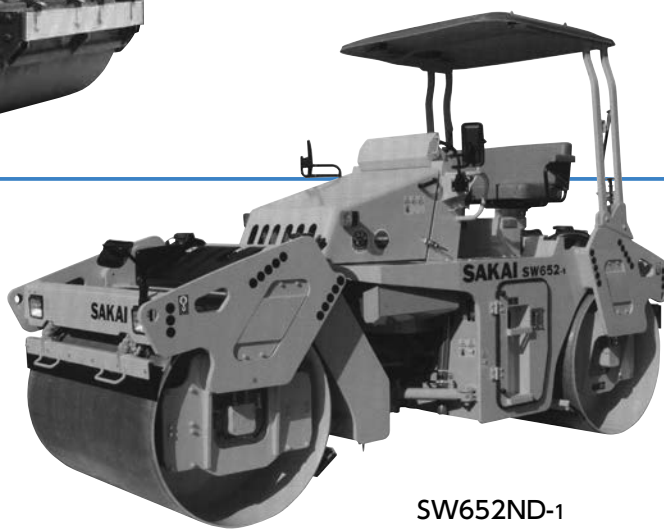

SW652ND-1

ウレタンロール仕様

■ 外形図 /SD451

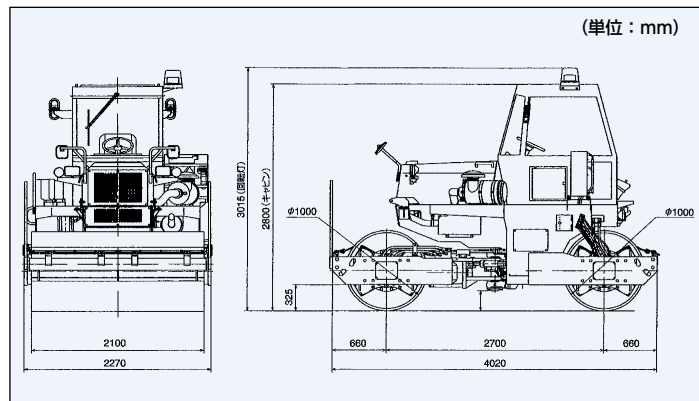

■ 外形図 /SW652ND-1

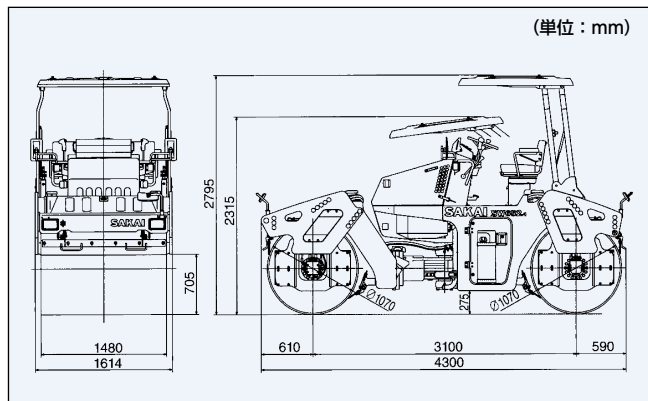

■ 仕様

項目	型式	垂直振動ローラ	章動ローラ
		SD451	SW652ND-1
メーカー		酒井重工業	
運転質量 (kg)		11000	7400
起振力(前後輪共) (kN)		L : 167/H : 226	L : 68/H : 124
振動数(前後輪共) (Hz)		L : 43/H : 43	L : 49/H : 49
走行速度 (km/h)		1速 : 1 2速 : 2 3速 : 4	1速 : 2 2速 : 4 3速 : 6
最小回転半径 (mm)		5.0	5.1
登坂能力 (度)		22	32
寸法(全長×全幅×全高) (mm)		4020×2270×2800	4300×1615×2795
締固め幅 (mm)		2100	1480
最低地上高 (mm)		250	275
定格出力 (kW(PS)/rpm)		123.6(168)/2200	54.6(74.2)/2200
車輪寸法(前後輪共) (mm)		直径1000×幅2100	直径1070×幅1480
燃料タンク容量 (ℓ)		165	120

- 1 Construction対応機械
- 2 油圧ハイブレーク仕様
- 3 新機種・自走式リサイクル機械
- 4 整地機械・不整地運搬車
- 5 道路機械
- 6 高所作業車
- 7 荷役機械・揚重機器
- 8 レンタカー・特殊車両
- 9 発電機・溶接機
- 10 照明機器
- 11 コンプレッサー・エアーツール
- 12 水中ポンプ・浄水処理機械
- 13 コンクリート関連機器
- 14 シーズン品
- 15 小型汎用機・清掃・換気機
- 16 測量機器・保安機械
- 17 トンネル用機械・ダム用機械
- 18 ハウス・トイレ・備品関連
- 19 掘削機・コンクリートポンプ車・コンクリート攪拌車