

ダム用機械

ダム用油圧ショベル型バイブレータ



WBH8S4EHL

■ **バイバック** 強力な大型油圧バイブレータをベースマシンに装着することでワンマンオペレーションを可能にしたダムコンクリート打設専用機器。

■ 外形図 /VBH8S4EHL

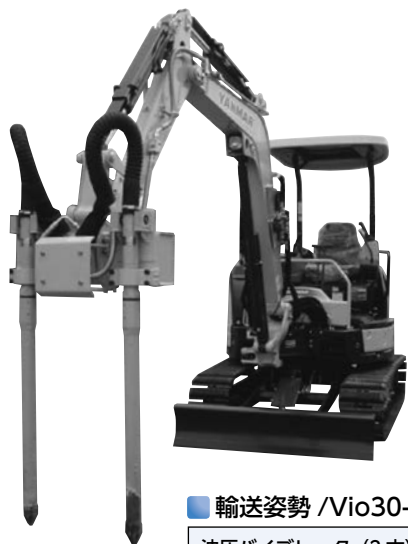
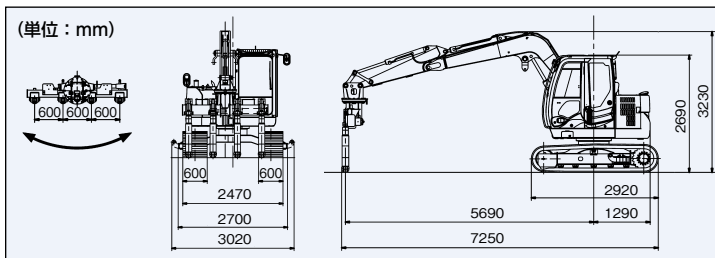

Vio30-6
油圧バイブレータ
(2本)仕様

■ ミニショベル油圧バイブレータ仕様

0.10m³クラスのベースマシンに小型油圧バイブレータを装着することにより、狭い所での打設作業を可能にしました。また、アタッチメントを交換する事により、掘削作業・破碎作業・コンクリート打設作業がこの機械1台で容易になりました。

■ 作業範囲図 /Vio30-6

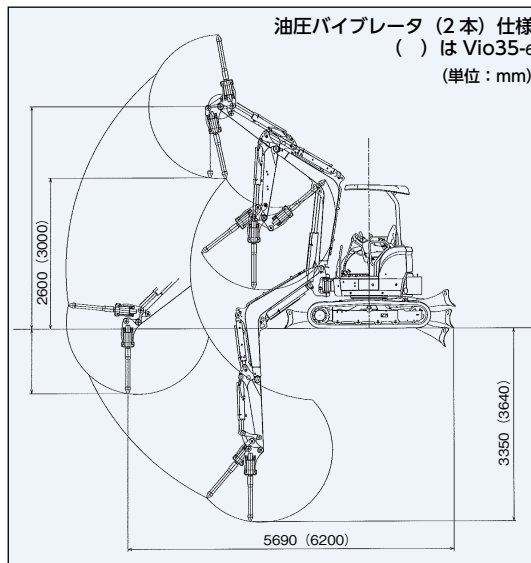

■ 輸送姿勢 /Vio30-6

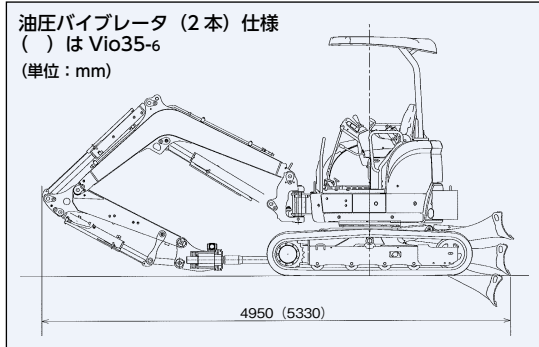

■ 仕様

項目	型式	Vio30-6	Vio35-6	VBH8S4EHL	VBM14-5EHL
メーカー		ヤンマー		エクセン	
ベースマシン	型式	Vio30-6	Vio35-6	ZX75US-3	313C-CR
	定格出力 (kW/rpm)	13.6(18.5)/2200		40.5/2000	59/1800
	走行速度 (km/h)	2.7~4.5		Max 5.0	Max 5.2
	シュー幅 (mm)	セミワイドシュー 350		幅広グローサ600	幅広グローサ700
	接地圧 (kpa)	25.7	35.2	32	31
	最大作業半径 (mm)	5690	6200	5690	7715
	寸法L×W×H (mm)	4950×1600×2500	5330×1600×2510	7250×2700×3230	9550×2780×3090
質量 (kg)	3495	3985	8770	13400	
バイブレータ	型式	HIB75H-L600(HIB75H-L1000)		HIB150HL	
	取付本数 (本)	2		4	5
	遠心力 (kN)	6.2~8.8		13.6~17.8	
	振動数 (Hz)	125~150		117~133	
	使用圧力 (Mpa)	17.2		15.7	
	径×長さ (mm)	73×600(73×1000)		150×850	
	質量 (kg)	32(37)		67	63

- 1 Construction対応機械
- 2 油圧バイブレータ仕様機
- 3 掘削機・自走式リサイクル機
- 4 整地機・不整地運搬車
- 5 道路機械
- 6 高所作業車
- 7 荷役機・揚重機
- 8 レンタカー・特殊車両
- 9 発電機・溶接機
- 10 照明機器
- 11 コンプレッサー・エアーツール
- 12 水中ポンプ・浄水処理機
- 13 コンクリート関連機器
- 14 シーズン品
- 15 小型汎用機・清掃・換気機
- 16 測量機・保安器材
- 17 トンネル用機・ダム用機械
- 18 ハウストイレ・備品関連
- 19 掘削機・コンクリートポンプ車・掘削機