

鉄筋加工機

鉄筋曲げ機 (ベンダー)

■ 油圧式 (ハンディタイプ)

現場での鉄筋押し曲げ、引き曲げ加工に最適の超小型、軽量の油圧ポータブルベンダー。



HBB-19180

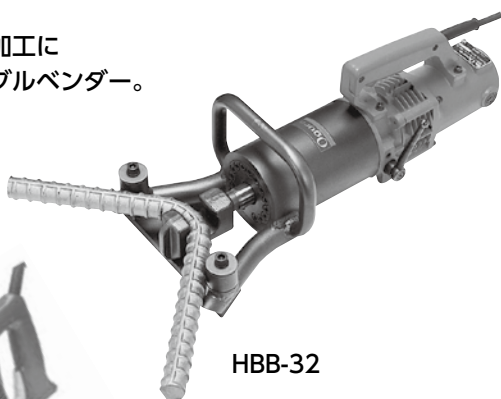

HBB-32



HBB-32HPW

SD490
対応モデル

■ 仕様

項目	型式	HBB-19180	HBB-32	HBB-32HPW
メーカー			オグラ	
曲げ能力		最大D19 (SD490対応)	最大D32	最大D32 (SD490対応)
速度	(S)	15 (180° 曲げ)	13 (90° 曲げ)	15 (90° 曲げ)
モータ	(W)	1050	700	1330
電圧	(V)	100	100	100
寸法	全長 (mm)	730	590	670
	全幅 (mm)	165	290	302
	全高 (mm)	195	210	219
質量	(kg)	13	19	25.4
曲げられる範囲		0~180°	0~90°	0~90°

■ 電動式

種々の曲げ角度が自在に選べる軽量電磁クラッチ式ベンダー。



MB-25



B-33



R-32-U

■ 仕様

項目	型式	MB-19	MB-25	B-33	B-52	R-32-U	OKR-32
メーカー		オグラ					
曲げ能力		最大D19	最大D25	最大D33	最大D52	最大D32	最大D32
電圧	(V)	100	100	200	200	200	200
モータ出力	(kW)	1.0	1.15	2.2	5.5	2.5	2.2
寸法	全長 (mm)	454.5	454.5	950	1230	1010	840
	全幅 (mm)	410	410	970	1250	760	850
	全高 (mm)	490.5	490.5	875	950	935	910
質量	(kg)	93	102	460	1130	650	450
曲げられる範囲		0~180° 無段		0~180°		円曲機	円曲機

- 1 I-Construction 対応機械
- 2 油圧パイプ レータ仕様
- 3 掘削機・自走式 リサイクル機械
- 4 整地機械・ 不整地運搬車
- 5 道路機械
- 6 高所作業車
- 7 荷役機械・ 揚重機器
- 8 レンタカー・ 特殊車両
- 9 発電機・ 溶接機
- 10 照明機器
- 11 コンプレッサー エアーツール
- 12 水の浄化・ 水処理機
- 13 コンクリート 関連機器
- 14 シーズン品
- 15 小型汎用機・ 清掃・換気機
- 16 測量機器・ 保安器材
- 17 トンネル用機械・ ダム用機械
- 18 ハウス・トイレ 備品関連
- 19 補修・修理・ 運搬の資機材・ 搬送