

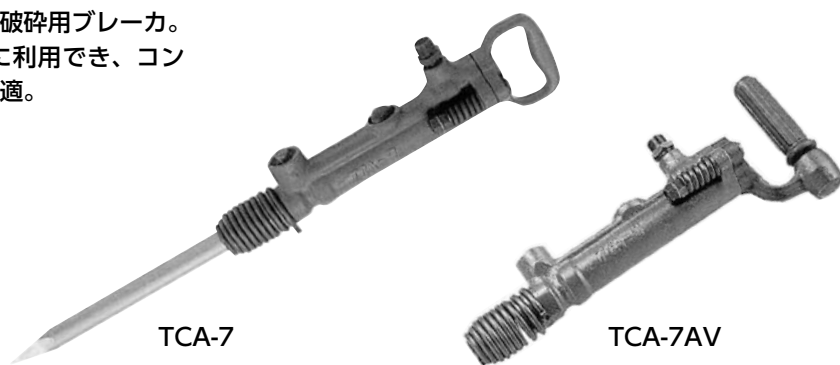

## エアーツール

## ピックハンマー

押しつけるだけで確実に作動可能な軽破碎用ブレーカ。  
急斜面や狭くて足場の悪い作業現場に利用でき、コン  
クリート破碎、溝掘りなどの工事に最適。



## 仕様

項目	メーカー	ピストン径 (mm)	ストローク (mm)	全長 (mm)	質量 (kg)	打撃数 (b.p.m)	シャンク寸法 (mm)	空気消費量 (m <sup>3</sup> /min)	ホース内径 (mm)	ホース口金 取付ネジ
型式	東空									
TCA-7		35.0	120	465	7.2	1250	26φ×80L	1.0	19	P.T 3/4
TCA-7AV		35.0	120	480	8.3	1250	26φ×80L	1.0	19	P.T 3/4

## コンクリートブレーカ

道路、構造物の基礎、コンクリート  
の破碎などに威力を発揮する重破碎用  
エア式ブレーカ。

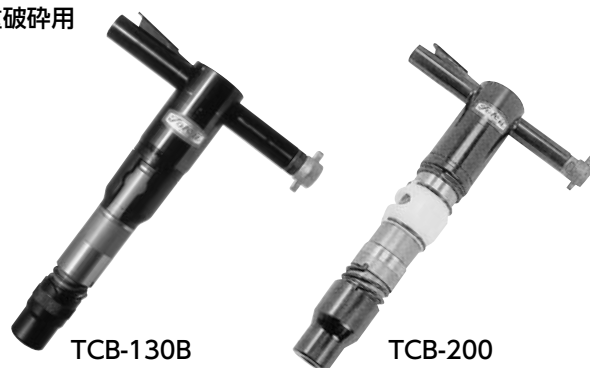
ノイズサイレンサー  
(TCB-200用)

NETIS 登録

騒音対策製品の「ノイズサイレン  
サー」を用意しています。

## 仕様

項目	メーカー	ピストン径 (mm)	ストローク (mm)	全長 (mm)	質量 (kg)	打撃数 (b.p.m)	シャンク寸法 (mm)	空気消費量 (m <sup>3</sup> /min)	ホース内径 (mm)	ホース口金 取付ネジ
型式	東空									
TCB-130B		35	130	490	15.0	1400	26φ×80L	1.05	19	P.F 1
TCB-200		40	166	556	21.2	1050	30φ×87L	1.5	19	P.F 1
TCB-300		45	180	610	30.0	950	35φ×87L	1.6	19	P.F 1

## ロートハンマー

高所、斜面作業が片手でらくらく。連続作業可能な防振型。  
みかげ石、大理石等の張割用セリ矢の孔加工、落下防止ネッ  
トのアンカー、水抜き穴の穿孔作業等に使用される微小型  
軽量さく岩機。

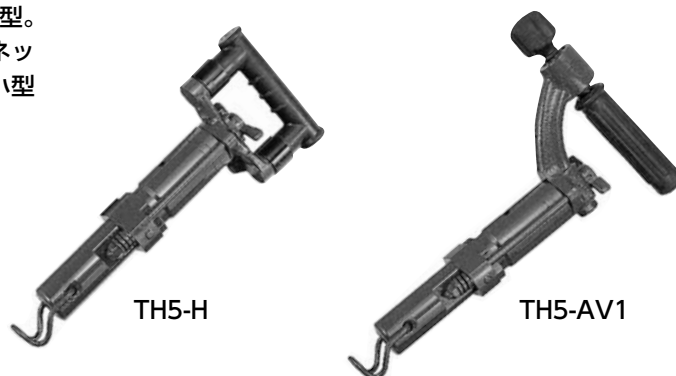

## 仕様

項目	メーカー	ピストン径 (mm)	ストローク (mm)	回転数 (r.p.m)	打撃数 (b.p.m)	全長 (mm)	質量 (kg)	空気消費量 (m <sup>3</sup> /min)	ホース内径 (mm)
型式	東空								
TH5-H		38×22	31	420	3400	425	5.8	0.85	12.7
TH5-AV1		38×22	31	420	3400	458	7.3	0.85	12.7